

CALDAIE A GAS A CONDENSAZIONE DA 5,6 A 25,5 KW

- EGC 25: riscaldamento
- EGC 25/V 100 SL: riscaldamento e produzione a.c.s. tramite bollitore a serpentino da 100 litri posizionato sotto la caldaia

- EGC 25/V 200 SSL: riscaldamento e produzione a.c.s. tramite bollitore solare da 200 litri posizionato sotto la caldaia
- EGC 25/VE 200 SHL: riscaldamento e produzione a.c.s. tramite bollitore solare ad alte performance da 220 litri posizionato sotto la caldaia



EGC 25



EGC 25/V 100 SL



EGC 25/V 200 SSL



EGC 25/VE 200 SHL



EGC 25:
riscaldamento



EGC 25/V... e /VE...:
riscaldamento + acqua calda
sanitaria con bollitore



Condensazione



Metano
Propano
Aria Propanata



Energia solare:
EGC 25/V 200 SSL
EGC 25/VE 200 SHL



N° d'identificazione CE:
0085CM0178

La gamma di caldaie TWINEO comprende modelli per il riscaldamento e modelli composti da caldaie abbinate a bollitori da 100 o 200 litri per la produzione di a.c.s. Le caldaie TWINEO sono interamente equipaggiate dall'origine di:

- una pompa di riscaldamento modulante ad indice di efficienza energetica $EEI < 0,23$;
- un vaso d'espansione riscaldamento da 12 litri, uno sfiato aria automatico, un rubinetto di scarico, una valvola di sicurezza riscaldamento, una valvola deviatrice riscaldamento/a.c.s.;
- un pannello di comando IniControl con una nuova ergonomia che consente il comando e la regolazione di un circuito diretto e di un circuito a.c.s. classico o solare.

Sono possibili diverse configurazioni di collegamento aria/fumi mediante camera stagna orizzontale o verticale, su una canna fumaria oppure con doppiatore.

CONDIZIONI DI UTILIZZO

Caldaia:

Temperatura massima d'esercizio: 90°C
Pressione massima d'esercizio: 3bar
Alimentazione: 230V/50Hz
Indice di protezione: IP 21

Bollitore acqua calda sanitaria:

Pressione massima d'esercizio: 10bar
Temperatura massima d'esercizio: 70°C
Pressione massima d'esercizio
circuito solare: 6bar (200 SSL, 200 SHL)

OMOLOGAZIONE

B_{23P}, B₃₃, C_{13x}, C_{33x}, C_{93x}, C₅₃, C_{43x}, C_{83x}

CATEGORIA GAS

II_{2HM3P}, classe NO_x: 5



(Se installata con un comando ambiente OpenTherm - AD301, AD303, AD304 e sonda esterna)

PRESENTAZIONE DELLA GAMMA

Le caldaie EGC della gamma TWINEO sono collaudate in fabbrica e fornite montate. Sono predisposte per funzionare a gas metano ma anche adattabili per funzionare con propano (kit di conversione disponibile su richiesta) o aria propanata.

Le caldaie EGC 25 sono equipaggiate di serie di una pompa di riscaldamento modulante ad indice di efficienza energetica $EEL < 0,23$, di un vaso d'espansione riscaldamento da 12 litri, di uno sfianto aria automatico, di un rubinetto di scarico, di una valvola di sicurezza riscaldamento, di un blocco idraulico (hydroblock), di una valvola deviatrice riscaldamento/a.c.s.

I modelli EGC 25/V 100 SL sono costituiti dalla caldaia EGC 25 abbinata al bollitore 100 SL (Standard Load) da 100 litri e da un kit di collegamento caldaia posizionati sotto la caldaia, costituendo in tal modo una «colonna» uniforme. Il bollitore è dotato di un anodo di magnesio che assicura la protezione della vasca, di tubature di raccordo caldaia/bollitore, di una sonda a.c.s. e di piedini regolabili. Il bollitore 100 SL è vetrificato e dotato di uno scambiatore a serpentino. L'isolamento è realizzato in schiuma di poliuretano ad alta densità iniettata con lo 0% di CFC.

I modelli EGC 25/V 200 SSL sono costituiti dalla caldaia EGC 25 abbinata al bollitore solare 200 SSL (Solar Standard Load) da 200

litri. Il bollitore può essere posizionato sotto la caldaia, costituendo in tal modo una «colonna» uniforme.

I modelli EGC 25/VE 200 SHL sono costituiti dalla caldaia EGC 25 e un bollitore solare smaltato a stratificazione "HighLoad" 200 SHL da 220 litri di carico, associati ad un serpentino solare per il collegamento ad un sistema solare. Il bollitore può essere posizionato sotto la caldaia, costituendo in tal modo una «colonna» uniforme. Il bollitore solare è dotato di una valvola di sicurezza sanitaria, di un anodo di magnesio che assicura la protezione della vasca, di tubature di raccordo caldaia/bollitore, di una sonda a.c.s. e di piedini regolabili.

È equipaggiato inoltre di un gruppo solare completo: pompa, vaso d'espansione (fornito separatamente - collo ER229), gruppo di sicurezza, sfianto, tanica per glicole, regolazione solare.

Il bollitore solare 200 SSL è vetrificato, con doppio serpentino. La produzione HL di a.c.s. viene assicurata per mezzo di un serpentino solare e di uno scambiatore a piastre. L'isolamento è realizzato in schiuma di poliuretano iniettata ad alta densità con lo 0% di CFC.

PRESTAZIONI

- Rendimento stagionale annuale fino al 109%,
- Classe NOx: 5 secondo EN 483,
- Livello acustico conforme alla normativa europea.

- Emissioni ridotte di agenti inquinanti:

TWINEO EGC	NOx* (mg/kWh)	CO* (mg/kWh)
EGC 25...	38	36

* Secondo EN 483

PUNTI DI FORZA

- Caldaie particolarmente compatte, concepite secondo un sistema modulare, con estetica identica ai bollitori a.c.s. che possono essere abbinati ad esse,
- Nuovo scambiatore di calore stampato in lega di alluminio/silicio compatto e ultra reattivo,
- Perfetto adattamento della potenza caldaia alle esigenze reali grazie ad un bruciatore a gas in acciaio inox a premiscelazione totale, modulante dal 22 al 100% della potenza, dotato di silenziatore sull'aspirazione dell'aria,
- Accensione elettronica e controllo di fiamma mediante ionizzazione,

- Ventilatore dotato di una valvola di non ritorno sull'aspirazione aria per il funzionamento con i sistemi di scarico fumi in pressione. Per le diverse possibilità di collegamento aria/fumi, vedere pagina 11,
- Pannello di comando **IniControl** che consente il comando e la regolazione di un circuito diretto, di un circuito a.c.s. e del bollitore solare 200 SSL/E 200 SHL. Il modulo di comando è orientabile per renderne più agevole l'impiego indipendentemente dall'altezza.



Creata da De Dietrich, la denominazione **ECO-SOLUTIONS** garantisce un'offerta di prodotti conformi alle direttive europee Ecodesign ed Etichettatura Energetica, che dal 26 settembre 2015 si applicheranno agli apparecchi di riscaldamento e di produzione di acqua calda sanitaria.







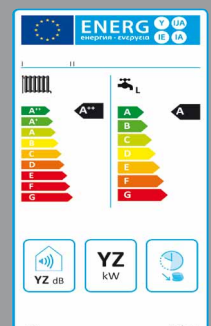





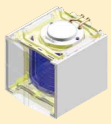

ECO-SOLUTIONS De Dietrich comprende l'ultima generazione di prodotti e sistemi multienergia, ancora più semplici, più efficienti e più economici, per un comfort che rispetta l'ambiente.

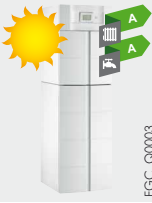
ECO-SOLUTIONS significa inoltre avere a disposizione la competenza, la consulenza e i numerosi servizi offerti dalla rete di professionisti De Dietrich.

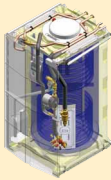
L'etichetta energetica relativa alla denominazione **ECO-SOLUTIONS** indica le prestazioni del proprio prodotto. Vedere : dedietrich-riscaldamento.it

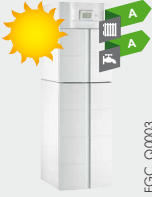

I MODELLI PROPOSTI

Modelli	 *	Caldaia	Bollitore	Kit di collegamento del bollitore	Vaso d'espansione solare	Potenza utile (kW)	
						modo riscaldamento a 50/30°C	modo sanitario a 80/60°C
 EGC_Q0001	EGC 25 Per riscaldamento, interamente equipaggiata	JA5 	-	-	-	5,6 - 25,5	28
 EGC_Q0002	EGC 25/V 100 SL Per riscaldamento e produzione a.c.s. tramite bollitore a serpentino da 100 litri posizionato sotto la caldaia	JA5 	ER226 	JA8 	-	5,6 - 25,5	28
 EGC_Q0003	EGC 25/V 200 SSL Per riscaldamento e produzione a.c.s. tramite bollitore solare da 200 litri posizionato sotto la caldaia	JA5 	ER221 	JA8 	ER229 	5,6 - 25,5	28
 EGC_Q0003	EGC 25/VE 200 SHL Per riscaldamento e produzione a.c.s. tramite bollitore solare da 200 litri posizionato a destra o a sinistra della caldaia	JA5 	ER 770 	JA9 	ER229 	5,6 - 25,5	28

* Se installata con un comando ambiente OpenTherm - AD301, AD303, AD304 e sonda esterna

ETICHETTA ENERGETICA

Ogni caldaia viene consegnata con la propria etichetta energetica; questa contiene numerose informazioni: efficienza energetica, consumo energetico annuale, nome del fabbricante, livello sonoro, ecc.

Combinando la caldaia ad esempio con un impianto solare, un bollitore di stoccaggio ACS, un dispositivo di regolazione

o un altro generatore è possibile migliorare le prestazioni della propria installazione e generare un'etichetta «sistema» corrispondente: a questo riguardo visitare il sito:

« dedietrich-riscaldamento.it »

CARATTERISTICHE TECNICHE DELLE CALDAIE

DESCRIZIONE

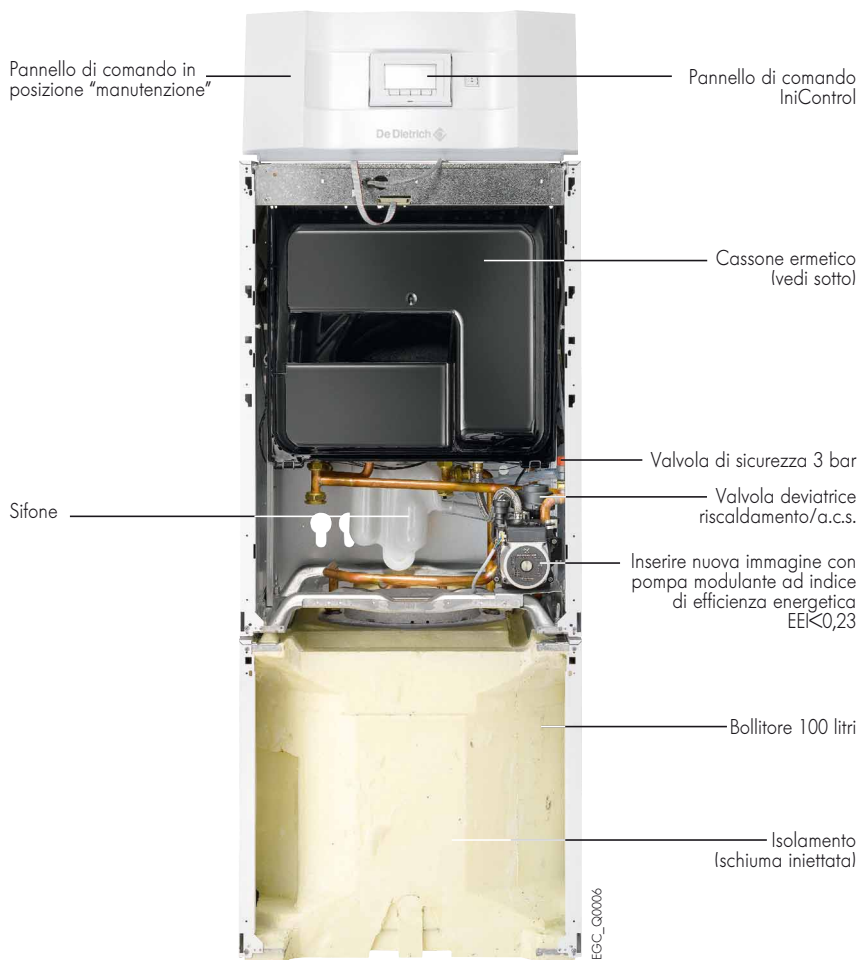

Scambiatore/Buciatore



Scambiatore di calore (sezione)



Cassone ermetico

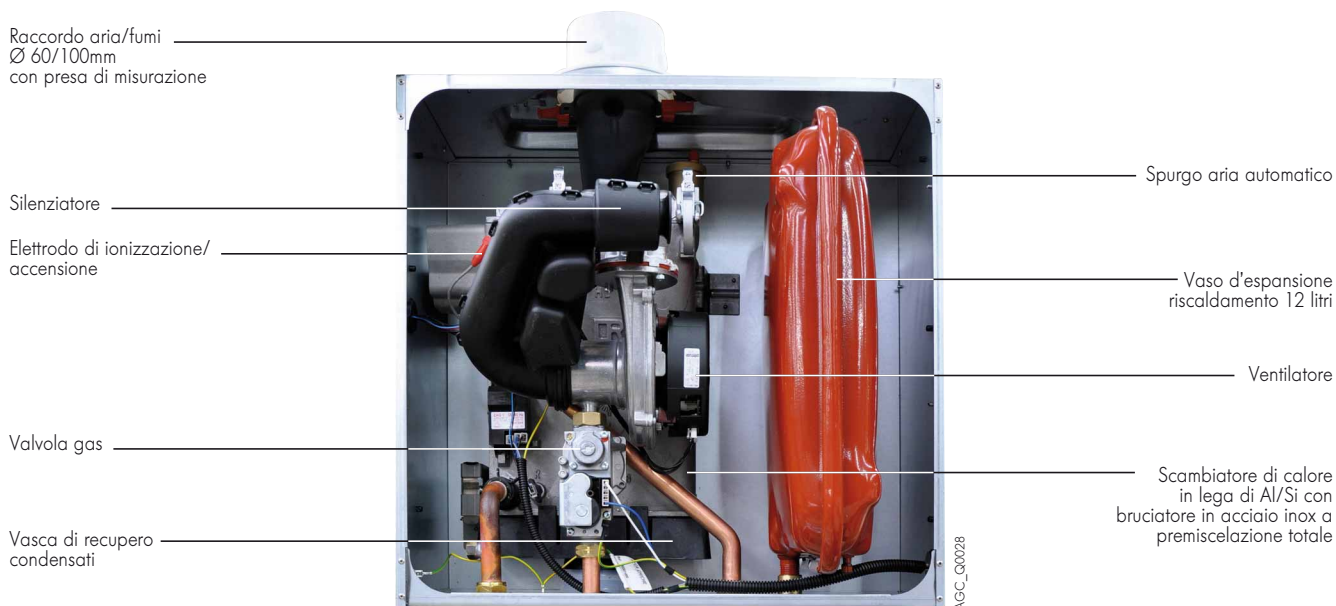

CARATTERISTICHE TECNICHE DELLE CALDAIE

DIMENSIONI PRINCIPALI (MM E POLLICI)

⇒ EGC 25

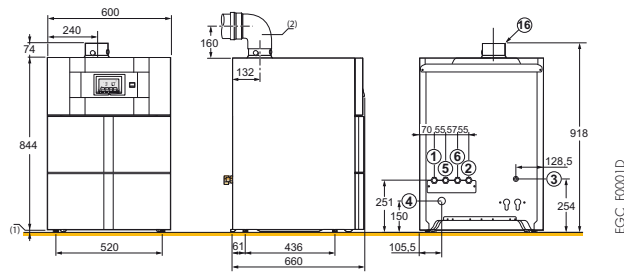

EGC_F0001D

- ① ② Ritorno/Mandata riscaldamento circuito diretto G 3/4"
- ③ Entrata gas Ø G 1/2"
- ④ Evacuazione dei condensati, tubo PVC Ø 24 x 19 mm
- ⑤ ⑥ Ritorno/Mandata primario bollitore (con collo JA10 - opzione) G 3/4"
- ⑩ Ingresso acqua fredda sanitaria G 3/4"
- ⑪ Uscita acqua calda sanitaria G 3/4"
- ⑫ Ritorno ricircolo a.c.s. tubo, collo ER219 - opzione G 3/4"
- ⑭ Mandata circuito solare Cu 18 mm
- ⑮ Ritorno circuito solare Cu 18 mm
- ⑯ Evacuazione prodotti di combustione e condotto presa d'aria Ø 60/100mm

- (1) Piedini regolabili da 10 a 30 mm
- (2) Curva consegnata con il coassiale orizzontale DY871 (opzione). La curva Ø 60/100 mm, JA43, disponibile su richiesta (opzione), consente di ridurre l'altezza da 160mm a 100mm

⇒ EGC 25/V 100 SL

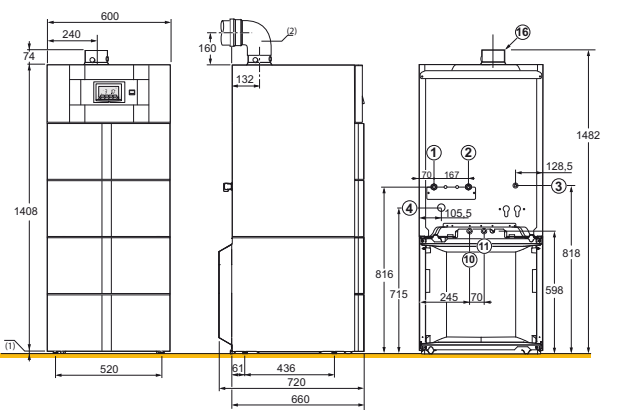

EGC_F0002E

Bollitore 100 SL

- Bollitore con scambiatore a serpentino dotato di:
- protezione della vasca smaltata con anodo di magnesio
 - sonda a.c.s.

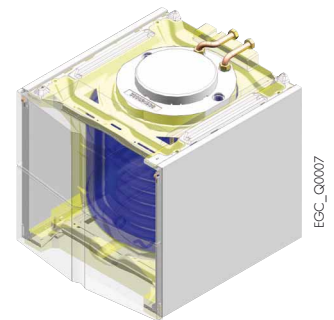

EGC_Q0007

⇒ EGC 25/V 200 SHL

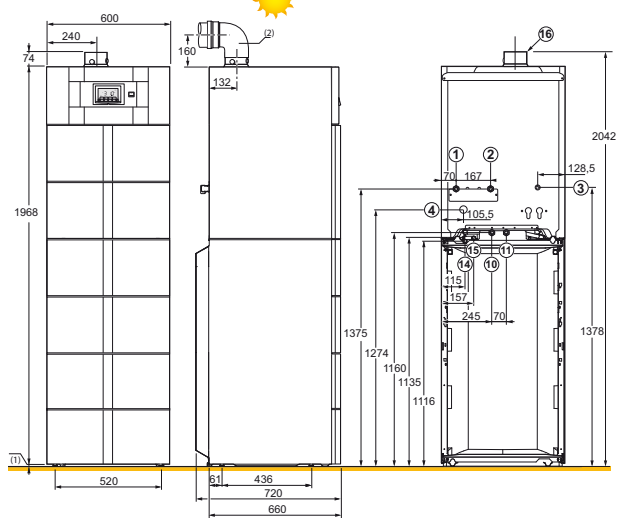

EGC_F0003D

Bollitore 200 SHL

- Bollitore solare a.c.s. con 2 scambiatori a serpentino dotato di:
- protezione della vasca smaltata con anodo di magnesio
 - sonda a.c.s.
 - gruppo solare (pompa, vaso d'espansione, gruppo di sicurezza, sfiato, vasca per glicole, regolazione solare)

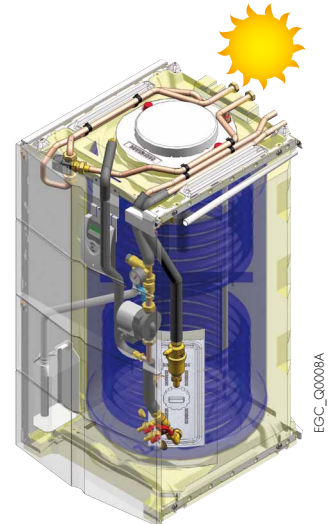

EGC_Q0008A

⇒ EGC 25/VE 200 SHL

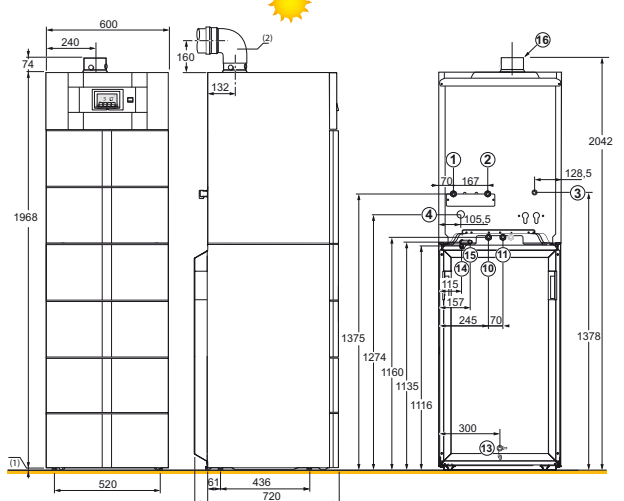

EGC_F0050A

Bollitore E 200 SSL

- Bollitore a stratificazione solare dotato di:
- pompa di carico
 - scambiatore a piastre
 - rubinetto di scarico
 - protezione della vasca smaltata con anodo di magnesio
 - 2 sonde a.c.s.
 - gruppo solare (pompa, vaso d'espansione, gruppo di sicurezza, sfiato, vasca per glicole, regolazione solare)

* Per la versione EGC 25/VE 200 SHL il vaso d'espansione solare deve essere spostato a muro.

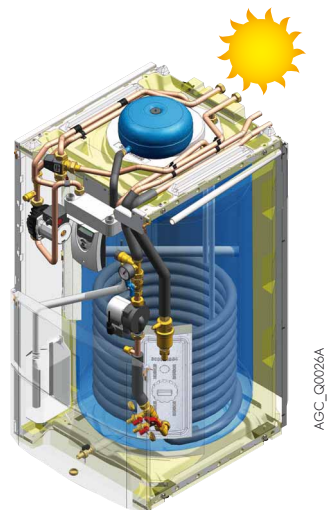

AGC_Q0026A

CARATTERISTICHE TECNICHE DELLE CALDAIE

CARATTERISTICHE TECNICHE

Tipo di generatore:

- EGC 25: riscaldamento
- EGC 25/B...: riscaldamento + acqua calda sanitaria (bollitore posizionato a destra o a sinistra della caldaia)
- EGC 25/V.../VE...: riscaldamento + acqua calda sanitaria (bollitore posizionato sotto la caldaia)

Tipo caldaia: condensazione

- Bruciatore: modulante a premiscelazione
- Energia utilizzata: gas metano, propano o aria propanata
- Evacuazione prodotti di combustione: canna fumaria o camera stagna
- Temperatura minima di mandata: 20°C
- Temperatura minima di ritorno: 20°C
- Cod. "Certificato CE": CE-0085CM0178

⇒ Caratteristiche comuni caldaia

Caldaia tipo	EGC...	25, 25/V..., 25/VE...
Potenza utile nominale P _n a 50/30°C (min.-mass.)	kW	5,6-25,5
Portata nominale (potenza al focalore)	kW	25,0
Rendimento in % PCI - 100 % P _n , temp. media 70°C carico... % P _n	%	99,2
- 100 % P _n , temp. ritorno 30°C	%	102,0
e temp. acqua ... °C - 30 % P _n , temp. ritorno 30°C	%	110,1
Portata nominale acqua a P _n , Δt = 20 K	m ³ /h	1,06
Perdite all'arresto a Δt = 30 K	W	78
Rendimento conformi al regolamento EIU n°813/2013 o n°811/2013	%	94
Potenza elettrica ausiliaria a P _n (senza circolatore)	W	45
Potenza elettrica ausiliaria in stand-by	W	4
Potenza elettrica circolatore a velocità mass.	W	52
Potenza utile a 80/60°C (min.-mass.)	kW	5,0-24,8
Altezza manometrica disponibile nel circuito di riscaldamento	mbar	180
Portata gas a P _n (15°C-1 013mbar)	m ³ /h	3,10
- metano	m ³ /h	1,20
- propano	m ³ /h	2,10
- aria propanata	m ³ /h	
Temperatura dei fumi (min.-mass.)	°C	30-80
Portata massica dei fumi (min.-mass.)	kg/h	8,9-50
Contenuto CO ₂ del gas di scarico metano (min.-mass.)	%	8,4-8,8
Prevalenza residua del ventilatore	Pa	130
Contenuto acqua	l	1,9
Livello di potenza sonora, all'interno	dB(A)	51
Portata d'acqua minima necessaria		nessuna
Peso a vuoto EGC 25	kg	54

⇒ Caratteristiche della produzione di acqua calda sanitaria

Caldaia tipo	EGC 25...	/V 100 SL	/V 200 SSL	/VE 200 SHL
Capacità del bollitore a.c.s.	l	90	200	220
Potenza scambiata	kW	24	24	24
Capacità scambiatore	l	6,4	6,7	-
Superficie di scambio scambiatore	m ²	0,95	1,00	-
Portata su 10 min a Δt = 30 K	l/ 10 min	180	180	160
Portata oraria a Δt = 35 K	l/h	590	590	520
Portata specifica a Δt = 30 K secondo EN 13203	l/min	18	18	16
Potenza elettrica aus. in modalità a.c.s. *	W	45	46	46
Perdite attraverso le pareti a.c.s. a Δt = 45 K	W	62	60	35
Coefficiente di dispersione termica	W/K	1,38	2,09	2,09
Peso a vuoto	kg	117	172	175

Prestazioni primario: sanitarie a temperatura ambiente del locale a P_n: 20°C, temp. acqua fredda sanitaria 10°C, temp. acqua calda sanitaria a P_n 45°C, temp. acqua calda primario 80°C, temp. di stoccaggio: 60°C.

* lato primario/lato secondario

⇒ Dati della sezione solare



Caldaia tipo	EGC 25...	/V 200 SSL	/VE 200 SHL
Volume solare/volume d'integrazione	l	110/90	195/25
Capacità scambiatore solare	l	6,7	6,7
Superficie di scambio scambiatore solare	m ²	1,0	1,0

PANNELLO DI COMANDO IniControl

PANNELLO DI COMANDO IniControl

Il **pannello di comando IniControl** permette di gestire (senza programmazione) un circuito diretto e la produzione di ACS. La regolazione del bruciatore in funzione della temperatura esterna si attiva tramite collegamento della sonda esterna (collo FM46 - da ordinare separatamente).

La visualizzazione della temperatura della caldaia, della pressione della rete di riscaldamento e dello stato operativo del

generatore è assicurata tramite pittogrammi e codici alfanumerici che compaiono sull'ampio display, provvisto di una funzione di allarme lampeggiante.

Per il controllo dell'impianto, è possibile accedere allo storico dei guasti e ai contatori di funzionamento.

Il pannello di comando IniControl consente inoltre la gestione della caldaia tramite un segnale 0-10V parametrabile.



OPZIONI DEL PANNELLO DI COMANDO IniControl



8575Q034

Sonda esterna - Collo FM46

Consente di gestire il circuito di riscaldamento tramite misura della temperatura esterna.



8518Q022

Sonda acqua calda sanitaria - Collo AD212

Consente la regolazione con priorità della temperatura e la programmazione della produzione di acqua calda sanitaria mediante bollitore.



8666Q120A

AD200

Cronotermostato ambiente (con fili) - Collo AD137

Cronotermostato ambiente (radio) - Collo AD200

Cronotermostato ambiente non programmabile - Collo AD140

Cronotermostato ambiente digitale (con fili) - Collo AD247

I termostati programmabili garantiscono la regolazione e la programmazione settimanale del riscaldamento agendo sul bruciatore in base a differenti modalità di funzionamento: "Automatico" secondo programmazione, "Permanente" con temperatura regolata o "Vacanze". La versione

"radio" è dotata di un dispositivo ricevitore da fissare al muro vicino alla caldaia.

Il termostato non programmabile consente di regolare la temperatura ambiente in funzione della regolazione impostata agendo sul bruciatore.



8801Q003

AD140



8801Q029

AD247



Isense_Q0003

AD304

Comando ambiente modulante «OpenTherm» (con fili) - Collo AD304

Comando ambiente modulante «OpenTherm» (radio) - Collo AD303

Questo comando garantisce la regolazione della temperatura e la programmazione del riscaldamento e dell'acqua calda sanitaria. Il regolatore adatta la potenza della caldaia alle effettive necessità.

Sono possibili 3 modalità di funzionamento:
- **AUTOMATICO**: secondo programmazione settimanale effettuata: per ciascun periodo programmato sarà possibile indicare la temperatura richiesta.

- **PERMANENTE**: consente di mantenere in permanente la temperatura scelta per il giorno, la notte o l'antigelo.

- **VACANZE**: destinata ad assenze di lunga durata. Consente di immettere le date di inizio e fine ferie nonché la temperatura di mantenimento.

Per un funzionamento in base alla temperatura esterna, è possibile aggiungere una sonda esterna (collo FM46).



Isense_Q0004

AD303

OPZIONI CALDAIE

ALTRE OPZIONI

DU13



C210_Q0014

Stazione di neutralizzazione dei condensati con pompa di evacuazione - Collo DU13
Stazione di neutralizzazione dei condensati DN 2.0 senza pompa di evacuazione - Collo SA3
Ricarica di granulati per la stazione di neutralizzazione (10 kg) - Codice 94225601*
Ricarica di granulati per la stazione di neutralizzazione (25 kg) - Collo SA 7
* da ordinare direttamente al Centro Ricambi

SA1



DNI_Q0001

Stazione di neutralizzazione dei condensati senza pompa di evacuazione - Collo SA1
Supporto murale per neutralizzatore di condensa - Collo SA2
Ricarica di granulati per la stazione di neutralizzazione (10 kg) - Codice 94225601*
Ricarica di granulati per la stazione di neutralizzazione (25 kg) - Collo SA 7
* da ordinare direttamente al Centro Ricambi

SA2



DNI_Q0002

I materiali utilizzati per i tubi di scarico condensa devono essere appropriati. In caso contrario, occorre neutralizzare la condensa. È necessario effettuare un controllo annuale del sistema e in particolare dell'efficacia dei granulati misurandone il pH. All'occorrenza, procedere alla sostituzione dei granulati.

Principio:

I condensati acidi defluiscono attraverso un serbatoio pieno di granulati, neutralizzandoli prima di essere inviati alla rete delle acque reflue.



AGC_Q0023

Termostato fumi - Collo JA38
Interrompe l'attività della caldaia quando la temperatura dei fumi supera i 110°C.



MCA_F0015

Kit di pulizia scambiatore di calore caldaia - Collo HR45
Si collega ad un aspirapolvere classico e facilita la pulizia dello scambiatore di calore (comprese guarnizioni scambiatore e sifone).

Kit conversione a propano - Collo JA40



AGC_Q0047

Vaso espansione solare da 18 L - Collo JA74
In sostituzione del vaso d'espansione da 12 litri consegnato con EGC.../V200 SSL e EGC.../VE 200SHL.

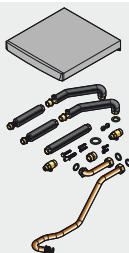

EGC_F0034

Kit per il collegamento idraulico - Collo ER228
Questo kit permette il collegamento al bollitore solare ER221 affiancato alla caldaia EGC 25. Sostituisce il kit fornito con la EGC 25/V 200 SSL.

OPZIONI CALDAIE

ACCESSORI ARIA/FUMI SPECIFICI PER CALDAIE EGC 25



MCA_Q0004

Adattatore aria/fumi Ø 80/125 mm - Collo HR38

Si monta al posto del raccordo uscita Ø 60/100 mm fornito montato sulla caldaia. Permette il collegamento diretto di uno scarico coassiale

verticale 80/125 mm o di un kit raccordo caldaia nel caso di un raccordo su condotto 3 CEP.



EGC_Q0011

Sdoppiatore Ø 60/100 mm su 2 x Ø 80 mm - Collo DY868

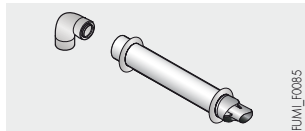

FUMI_F0085

Scarico coassiale orizzontale Ø 60/100mm - Collo DY871

(con curva di ispezione)

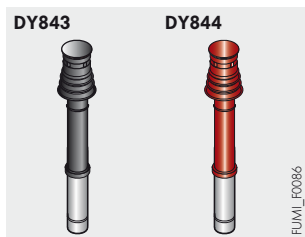

DY843

DY844

FUMI_F0086

Terminale coassiale verticale Ø 80/125mm nero - Collo DY843

Terminale coassiale verticale Ø 80/125mm rosso - Collo DY844



EGC_Q0009

Curva flangiata ridotta Ø 60/100mm - Collo JA43

Quando, per motivi di ingombro, lo scarico coassiale orizzontale con la sua curva non possono essere installati, la curva viene montata al posto del

raccordo (Ø 60/100mm) della caldaia e permette di guadagnare uno spazio in altezza di 70mm.

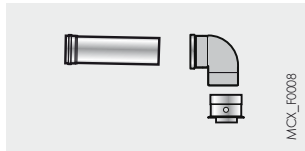

MCA_F0088

Kit di collegamento caldaia su condotto collettivo 3CEP Ø 80/125 mm - Collo DY887

In caso di raccordo su un condotto 3 CEP, l'adattatore Ø 60/100 mm in dotazione con la caldaia deve essere smontato per utilizzare

l'articolo DY887, che comprende di serie l'adattatore Ø 80/125 mm.

OPZIONI PER LA PRODUZIONE DI ACQUA CALDA SANITARIA



8518Q022

Sonda acqua calda sanitaria - Collo AD212

Consente la regolazione con priorità della temperatura e la programmazione della produzione di acqua calda sanitaria mediante bollitore.



EGC_F0031

Kit vaso d'espansione sanitario (8 litri) per EGC 25/V 100 SL - Collo ER233

Integrabile nella caldaia, evita le perdite d'acqua in caso di riscaldamento del bollitore in modalità sanitario.

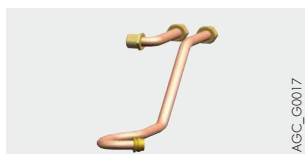

AGC_G0017

Kit di tubazioni interne per il collegamento di un bollitore esterno - Collo JA10

Per il modello EGC 25 (solo riscaldamento), questo kit montato sotto la mantellatura della caldaia permette il collegamento di un bollitore esterno.

INFORMAZIONI UTILI PER L'INSTALLAZIONE

COLLETTORI SOLARI RACCOMANDATI DA COMBINARE CON EGC 25/V 200 SSL E /VE 200 SHL



Numero di occupanti	Nord/ Centro				a partire da		
	Sud				a partire da		
con gruppo solare bollitore/caldaia		EGC 25/V 200 SSL-VE 200 SHL			EGC 25/V 200 SSL-VE 200 SHL		
Tipo di collettore		1 x DIETRISOL PROD 230			2 x DIETRISOL PROD 230		
Superficie/Numero		2 m² 			4 m² 		
Montaggio		Su tetto	Integrazione nel tetto		Su tetto	Integrazione nel tetto	
		Tegole meccaniche	Tegole meccaniche pendenza tetto > 22°	Tegole canale o romane pendenza tetto > 17°	Tegole meccaniche	Tegole meccaniche pendenza tetto > 22°	Tegole canale o romane pendenza tetto > 17°
Collettori o campi di collettori (kit «tetto») consigliati	Collo	ER430	ER620	ER624	ER432	ER621	ER625
Fluido termovettore (-21°C)	Collo	EG101	EG101	EG101	EG101	EG101	EG101
con gruppo solare bollitore/caldaia		EGC 25/V 200 SSL-VE 200 SHL			EGC 25/V 200 SSL-VE 200 SHL		
Tipo di collettore		1 x INISOL DH 200 SL			2 x INISOL DH 200 SL		
Superficie/Numero		2 m² 			4 m² 		
Montaggio		Su tetto		Su terrazzo	Su tetto		Su terrazzo
		Tegole meccaniche	Tegole ardesia	-	Tegole meccaniche	Tegole ardesia	-
Collettori o campi di collettori (kit «tetto») consigliati	Collo	ER 771	ER 774	ER 777	ER 772	ER 775	ER 778
Fluido termovettore (-21°C)	Collo	EG101	EG101	EG101	EG101	EG101	EG101

PRESCRIZIONI REGOLAMENTARI RELATIVE ALL'INSTALLAZIONE E ALLA MANUTENZIONE

L'installazione e la manutenzione dell'apparecchio, sia in un edificio residenziale sia in un edificio aperto al pubblico, devono essere eseguite da un professionista qualificato, conformemente al testo normativo delle regole d'arte in vigore ed in particolare

come previsto prima dalla Legge n° 46/90 del 5/03/1990 poi dal Decreto Ministeriale n° 37 del 22/01/2008, successivi aggiornamenti e relativi Decreti di Attuazione.

COLLOCAZIONE

Le caldaie a condensazione della gamma TWINEO devono essere installate in un locale al riparo dal gelo, che possa essere aerato.

Non è necessario mantenere una distanza minima fra il sistema di evacuazione dei fumi o la caldaia e i materiali combustibili (mobili per es.).



Al fine di evitare il deterioramento delle caldaie, è opportuno impedire che composti clorati e/o fluorati, sostanze particolarmente corrosive, contaminino l'aria di combustione.

Questi composti sono presenti, per esempio, nelle bombolette spray, nelle vernici, nei solventi, nei prodotti per la pulizia, nei detersivi, nei detersivi, nei collanti, nel sale antineve, ecc...

È pertanto opportuno:

- Evitare l'aspirazione dell'aria evacuata dai locali in cui si utilizzano i prodotti sopra descritti: negozi di parrucchieri, locali presse, locali industriali (solventi), locali in cui siano presenti macchinari refrigeranti (rischio di perdite di refrigeranti), ecc...
- Evitare di conservare prodotti simili in prossimità delle caldaie

Vorremmo sottolineare che in caso di corrosione della caldaia e/o delle sue periferiche a causa di composti clorati e/o fluorati, la nostra garanzia contrattuale non può essere applicata.

Aerazione e scarico fumi

L'aerazione del locale, il condotto di evacuazione dei prodotti della combustione, il camino, devono essere realizzati nel rispetto delle normative in vigore. Occorre riferirsi al DM 12 aprile 1996,

alle norme UNI 11071 e successivi aggiornamenti e alle norme europee EN 1443, EN 13384 e successivi aggiornamenti.

INFORMAZIONI UTILI PER L'INSTALLAZIONE

COLLEGAMENTO DEL GAS

Rispettare le prescrizioni e i regolamenti in vigore. In tutti i casi, è necessario posizionare un rubinetto di intercettazione il più vicino possibile alla caldaia. Questo rubinetto è fornito nei kit di collegamento idraulico (opzioni).

Certificato di conformità

L'installatore è tenuto a redigere un certificato di conformità approvato dai ministri competenti in materia di progettazione e sicurezza degli impianti a gas.

COLLEGAMENTO ELETTRICO

Deve essere conforme alle norme in vigore. La caldaia deve essere alimentata da un circuito elettrico comprendente un interruttore onnipolare a distanza con apertura > 3mm. Proteggere il collegamento alla rete con un fusibile da 6A.

COLLEGAMENTI IDRAULICI

Importante: il principio su cui si basa una caldaia a condensazione consiste nel recuperare l'energia contenuta nel vapore acqueo dei gas di combustione (calore latente di vaporizzazione). Di conseguenza, per ottenere un rendimento stagionale annuale dell'ordine del 109%, è necessario

Collegamento al circuito di riscaldamento

Le caldaie EGC 25 devono essere utilizzate solo per impianti di riscaldamento a circuito chiuso. Gli impianti di riscaldamento centralizzato devono essere puliti, al fine di eliminare i residui (rame, filaccia, fondente per brasatura) legati all'installazione dell'impianto, nonché eventuali depositi che possano provocare anomalie nel funzionamento (rumori nell'impianto, reazioni chimiche tra i metalli). Più nel dettaglio, in caso di installazione di una caldaia su un impianto esistente, è necessario pulire a

I diametri delle tubature devono essere definiti in base alle specifiche in vigore.

Pressione di alimentazione: - 20mbar a gas metano,
- 37mbar a propano,
- 20 mbar ad aria propanata.

Nota: - I cavi delle sonde devono essere separati dai circuiti 230V di almeno 10cm.
- Onde preservare le funzioni antigelo e sbloccaggio delle pompe, consigliamo di non spegnere la caldaia mediante l'interruttore generale di rete.

dimensionare le superfici di riscaldamento in modo da ottenere temperature di ritorno basse, inferiori al punto di rugiada (per es. impianto a pavimento, radiatori a bassa temperatura, ecc...). E questo per tutta la durata del periodo di riscaldamento.

fondo quest'ultimo per evitare che la sporcizia penetri all'interno della caldaia nuova. D'altra parte, è importante proteggere gli impianti di riscaldamento centralizzato contro eventuali rischi di corrosione, incrostazione e sviluppo di particelle microbiologiche utilizzando un inibitore di corrosione adatto a tutti i tipi di impianti (radiatori di acciaio, ghisa, pannelli radianti, ecc.). I prodotti utilizzati per il trattamento dell'acqua devono essere conformi alla normativa vigente.

Caratteristiche della pompa di riscaldamento

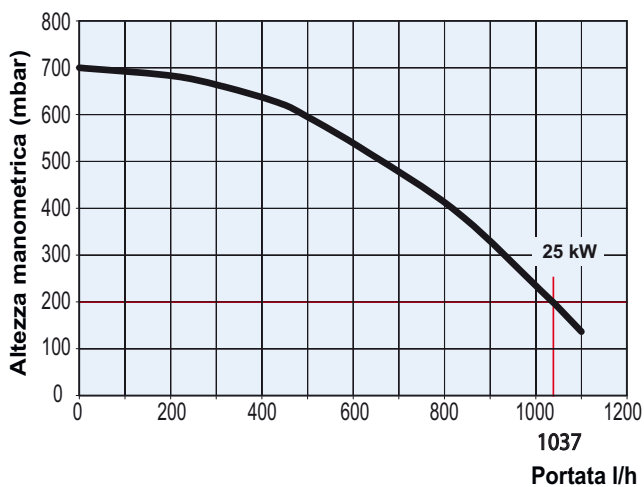

Scarico della condensa

Il sifone in dotazione deve essere collegato al sistema di evacuazione delle acque reflue. Si deve avere la possibilità di smontare il raccordo e di visionare il deflusso della condensa. I collegamenti e i condotti devono essere realizzati in materiale anticorrosione.

Un sistema di neutralizzazione di condensa è disponibile come opzione (collo SA1 vedere pagina 9).

INFORMAZIONI UTILI PER L'INSTALLAZIONE

COLLEGAMENTO ARIA/FUMI

Per l'elenco degli accessori di fumisteria, vedere il Catalogo Listino.

Classificazione

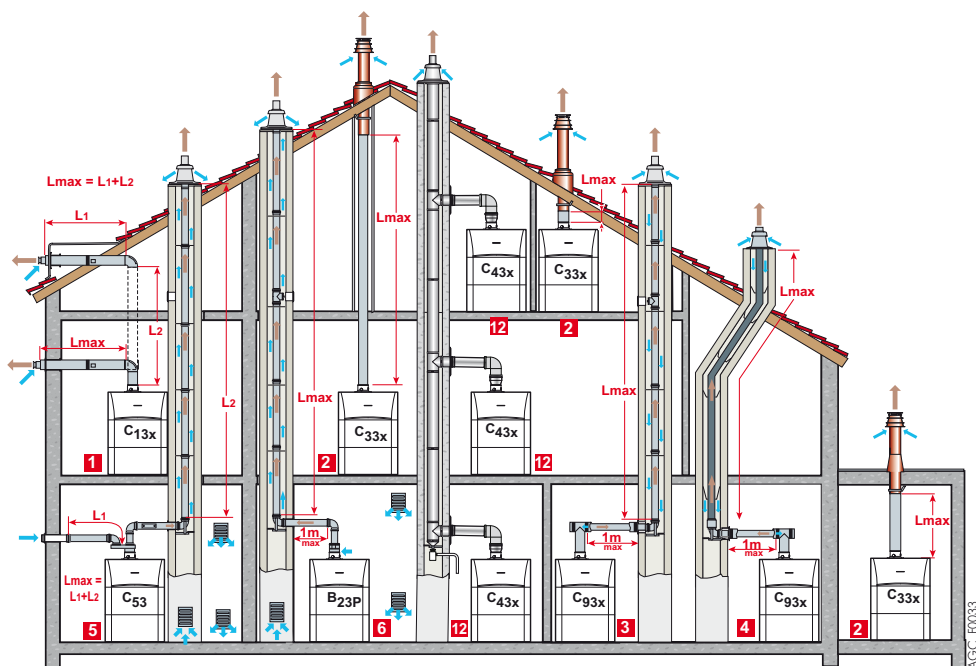

- 1 Configurazione C_{13x}:** Collegamento aria/fumi tramite condotti coassiali ad un terminale orizzontale (detto camera stagna)
- 2 Configurazione C_{33x}:** Collegamento aria/fumi tramite condotti coassiali ad un terminale verticale (in uscita dal tetto)
- 3 Configurazione C_{93x}:** Collegamento aria/fumi tramite condotti coassiali nel locale caldaia e monoparete nella canna fumaria (aria comburente controcorrente nella canna fumaria)
- 4** Collegamento aria/fumi tramite condotti coassiali nel locale caldaia e monoparete "flex" nella canna fumaria (aria comburente controcorrente nella canna fumaria)
- 5 Configurazione C₅₃:** Collegamento aria e fumi separati tramite uno sdoppiatore e condotti monoparete (aria comburente presa all'esterno)
- 6 Configurazione B_{23P}:** Collegamento ad una canna fumaria (aria comburente presa nel locale caldaia)
- 12 Configurazione C_{43x}:** Collegamento di una caldaia a camera stagna (3CEP) ad una canna fumaria collettiva

TABELLA DELLE LUNGHEZZE MASSIME DEGLI SCARICHI ARIA/FUMI IN FUNZIONE DEL TIPO DI CALDAIA

Tipo di collegamento aria/fumi		Lunghezza massima dei condotti di collegamento in m TWINEO EGC 25...	
Condotti coassiali collegati a un terminale orizzontale (PPS)	C _{13x}	Ø 60/100 mm	4,2
		Ø 80/125 mm	20
Condotti coassiali collegati a un terminale verticale (PPS)	C _{33x}	Ø 60/100 mm	11
		Ø 80/125 mm	20
Condotti - coassiali nel locale caldaia, - monoparete nella canna fumaria (aria comburente controcorrente) (PPS)	C _{93x} C _{33x}	Ø 60/100 mm Ø 60 mm	9
		Ø 80/125 mm Ø 80 mm	-
Condotti - coassiali nel locale caldaia, - "flex" nella canna fumaria (aria comburente controcorrente) (PPS)	C _{93x} C _{33x}	Ø 80/125 mm Ø 80 mm	20
Sdoppiatore e condotti aria/fumi separati monoparete (aria comburente presa all'esterno) (Alu)	C ₅₃	Ø 60/100 mm su 2 x Ø 80 mm	40
Nella canna fumaria (rigido o flex) (aria comburente presa nel locale) (PPS)	B _{23P}	Ø 80 mm (rigido)	40
		Ø 80 mm (flex)	40 (1)
Canna fumaria collettiva per caldaia stagna (PPS) (3 CEP)	C _{43x}	Per le dimensioni di un sistema del genere, rivolgersi al fornitore del condotto collettivo 3 CEP	

(1) ⚠: l'altezza massima nella canna fumaria (configurazione C_{93x} B_{23P}) della curva supporto all'uscita non deve superare 25m per il PPS flessibile. Se sono previste lunghezze superiori, occorrerà aggiungere fascette di fissaggio ogni 25m in più.

ESEMPI DI INSTALLAZIONE

Gli esempi illustrati di seguito non possono coprire tutti i casi di installazione possibili. Hanno lo scopo di richiamare l'attenzione sulle principali regole da rispettare. È rappresentato un certo numero di organi di controllo e di sicurezza (di cui alcuni già integrati di serie nelle caldaie EGC 25), tuttavia, alla fine, spetta agli installatori e ai termotecnici, decidere quali organi di controllo e di sicurezza installare definitivamente nel locale tecnico, in funzione delle sue

specificità. In ogni caso, è obbligatorio conformarsi alle normative locali o nazionali in vigore.

Attenzione: per il collegamento lato acqua calda sanitaria, se la tubazione di distribuzione è di rame, va posto tra l'uscita acqua calda sanitaria del bollitore e questa tubatura un manicotto d'acciaio, di ghisa o di materiale isolante per evitare ogni fenomeno di corrosione a livello degli attacchi.

EGC 25 con un 1 circuito diretto radiatori + 1 circuito a.c.s. con bollitore indipendente, una sonda esterna e un comando ambiente programmabile modulante "OpenTherm"

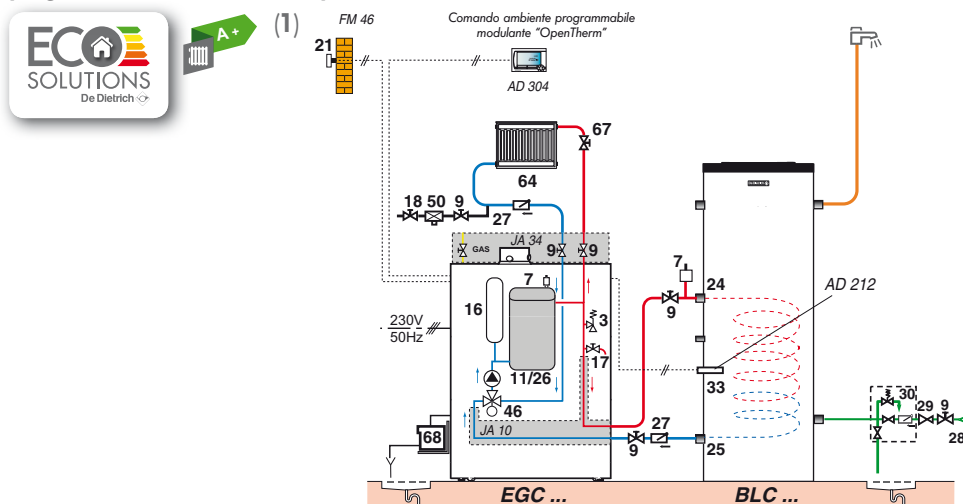

(1) Se installata con un comando ambiente OpenTherm - AD301, AD303, AD304 e sonda esterna.

EGC_10009C

EGC 25/V 100 SL con 1 circuito diretto per pannelli radianti, una sonda esterna e un termostato ambiente programmabile via radio

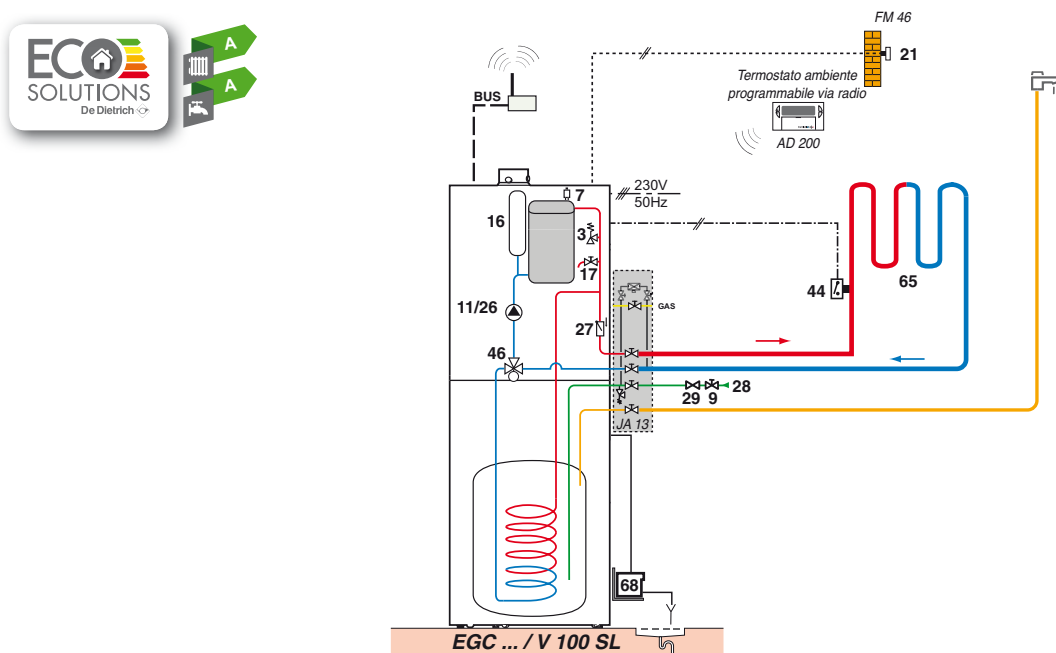

EGC_10010C

Legenda

- | | | | |
|---|---|--|--|
| 3 Valvola di sicurezza 3 bar | 25 Uscita primario dello scambiatore del bollitore a.c.s. | 46 Valvola deviatrice a 3 vie motorizzata | 84 Rubinetto di arresto con valvola antiritorno sbloccabile |
| 4 Manometro | 26 Pompa di carico | 50 Disconnettore | 85 Pompa circuito solare |
| 7 Scarico automatico | 27 Valvola non ritorno | 51 Rubinetto termostatico | 87 Valvola di sicurezza tarata a 6 bar |
| 9 Valvola di sezionamento | 28 Entrata acqua fredda sanitaria | 56 Ritorno ricircolo acqua calda sanitaria | 88 Vaso d'espansione solare |
| 11 Pompa riscaldamento elettronica | 29 Riduttore di pressione | 61 Termometro | 89 Contenitore per fluido termovettore |
| 16 Vaso d'espansione | 30 Gruppo di sicurezza tarato a 7 bar | 64 Circuito radiatori (per es. radiatori a bassa temperatura) | 109 Miscelatore termostatico |
| 17 Valvola di svuotamento | 32 Pompa ricircolo sanitario (facoltativo) | 65 Circuito a bassa temperatura (per es. impianto a pavimento) | 112a Sonda collettore |
| 18 Riempimento del circuito di riscaldamento | 33 Sonda temperatura a.c.s. | 67 Rubinetto manuale | 114 Rubinetto di scarico circuito solare (Attenzione: glicole propilenico) |
| 21 Sonda esterna | 44 Termostato limitatore 65°C a riarmo manuale per impianto a pavimento | 68 Sistema neutralizzazione condensa | 130 Degasatore a sfiato manuale (Airstop) |
| 23 Sonda di temperatura mandata dopo valvola miscelatrice | | | 131 Collettori solari |
| 24 Ingresso primario dello scambiatore del bollitore a.c.s. | | | |

ESEMPI DI INSTALLAZIONE

EGC 25/V 200 SSL con 1 circuito diretto radiatori, una sonda esterna, un comando ambiente modulante "OpenTherm" via radio e 2 collettori solari DH 200SL

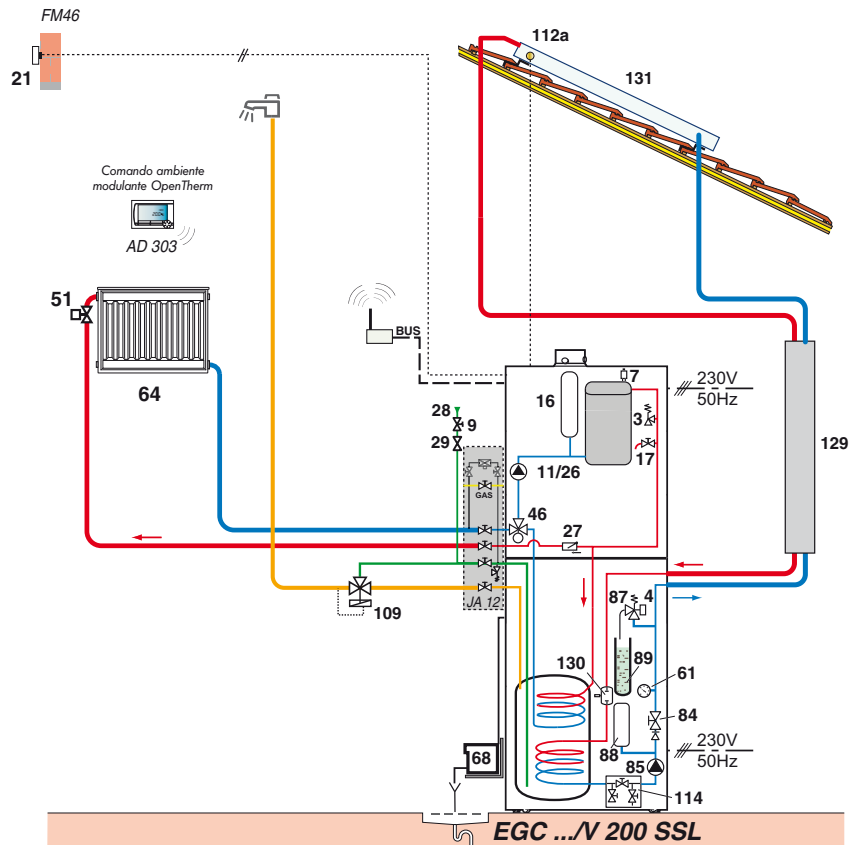

(1) Se installata con un comando ambiente OpenTherm - AD301, AD303, AD304 e sonda esterna.

EGC_F0011G

EGC 25/VE 200 SHL con 1 circuito diretto per pannelli radianti, una sonda esterna, una sonde esterna e un termostato ambiente programmabile via radio

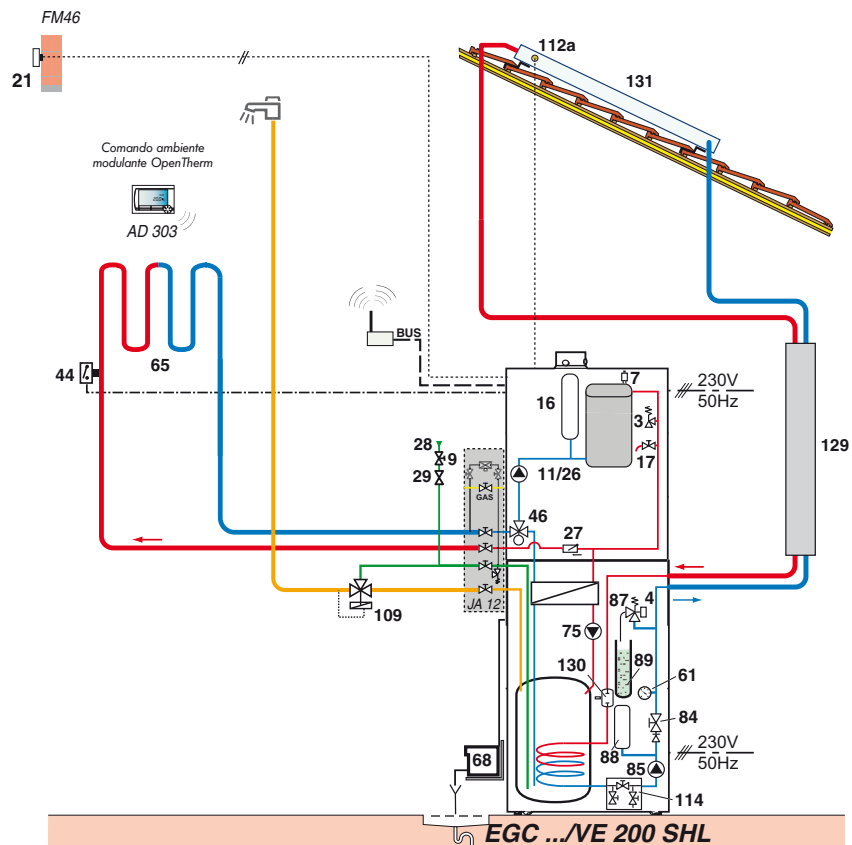

EGC_F0055A

TWINEO EGC 25

CALDAIA A GAS A CONDENSAZIONE

Marchio: De Dietrich

Classe NOx: 5

Modello:

- EGC 25: solo per riscaldamento
- EGC 25/V 100 SL: per riscaldamento e produzione a.c.s. tramite bollitore a serpentino da 100 litri posizionato sotto la caldaia
- EGC 25/V 200 SSL e EGC 25/VE 200 SHL: per riscaldamento e produzione a.c.s. tramite bollitore solare da 200 litri posizionato sotto la caldaia (EGC 25/V 200 SSL e EGC 25/VE 200 SHL)

Omologazione: B_{23P}-B₃₃-C_{13x}-C_{33x}-C_{93x}-C₅₃-C_{43x}-C_{63x}-C_{83x}

Categoria gas: II_{2HM3P}

Indice di protezione: IP 21

Alimentazione: 230V/50Hz

Potenza utile in modalità riscaldamento a 50/30°C:

EGC 25: 5,6-25,5 kW

Portata nominale (potenza al focolare): 25,0 kW

Portata specifica in modalità a.c.s.:

- EGC 25/V 100 SL: 18l/min
- EGC 25/V 200 SSL: 18l/min
- EGC 25/VE 200 SHL: 18l/min

Caldaia:

Temperatura massima d'esercizio: 90°C

Pressione massima d'esercizio: 3 bar

Termostato di sicurezza: 110°C

Bollitore acqua calda sanitaria:

Pressione massima d'esercizio: 10 bar

Dimensioni: _____ x _____ x _____ mm

Peso netto: _____ kg

DESCRIZIONE

Conforme ai requisiti delle direttive europee. Nuovo scambiatore di calore stampato in lega di alluminio / silicio

Brucciato gas in acciaio inox a premiscelazione totale che modula dal 22 al 100% della potenza, con silenziatore sull'aspirazione dell'aria.

Pannello di comando con regolazione elettronica programmabile InControl in funzione della temperatura esterna, adatto alla gestione di un circuito diretto e 1 circuito a.c.s. (sonda in opzione), nuova ergonomia e ottimizzazione della gestione dei sistemi di riscaldamento combinati.

Le caldaie vengono consegnate con, preinstallata, una pompa riscaldamento modulante ad indice di efficienza energetica EEI < 0,23, valvola di sicurezza 3 bar, vaso d'espansione 12 l, valvola deviatrice riscaldamento/a.c.s., sfianto automatico.

- EGC .../V 100 SL: con un bollitore isolato e vetrificato da 100 litri "Standard Load" sistemato sotto la caldaia, collegamenti caldaia/bollitore, protezione della vasca mediante anodo di magnesio, sonda a.c.s.
- EGC 25/V 200 SSL: con un bollitore solare isolato e vetrificato da 200 litri sistemato sotto la caldaia (EGC 25/V 200 SSL), collegamenti caldaia/bollitore, protezione della vasca mediante anodo di magnesio, rubinetto di scarico, sonda a.c.s.. Predisposto con tutti i componenti necessari per il collegamento a un impianto solare: stazione solare con pompa, vaso d'espansione, gruppo di sicurezza, regolazione solare, vasca di recupero glicole.
- EGC 25/VE 200 SHL: questa versione è dotata di un bollitore solare smaltato a stratificazione "HighLoad" equipaggiato di uno scambiatore a piastre e pompa di carico, associati ad un serpentino solare per il collegamento ad un sistema solare. Collegamento aria/fumi Ø 60/100mm con prese per analisi di combustione.

Opzioni del pannello di comando

- Sonda acqua calda sanitaria
- Sonda esterna
- Comando ambiente modulante "OpenTherm" (con fili)
- Comando ambiente modulante "OpenTherm" (radio)
- Cronotermostato ambiente non programmabile
- Cronotermostato ambiente (con fili)
- Cronotermostato ambiente (radio)
- Cronotermostato
- Modulo di comando per 2 circuiti

Opzioni caldaia

- Pompa modulante ad indice di efficienza energetica EEI < 0,23
- Adattatore Ø 80/125mm,
- Sdoppiatore 2 x Ø 80mm
- Curva con riduzione Ø 60/100mm
- Scarico coassiale orizzontale
- Terminale coassiale verticale
- Kit di collegamento caldaia su condotto collettivo 3CEP
- Kit vaso d'espansione sanitario
- Kit idraulico di pre-montaggio
- Kit di collegamento centrale/a destra/a sinistra
- Kit di collegamento per EGC 25, EGC 25/B...
- Kit tubazioni interno per il collegamento di un bollitore esterno
- Kit conversione a propano
- Termostato fumi
- Strumento di pulizia dello scambiatore di calore
- Neutralizzatore di condensa
- Supporto murale per neutralizzatore di condensa
- Ricarica di granulati per neutralizzatore di condensa



DUEDI S.r.l.

Distributore Ufficiale Esclusivo De Dietrich-Thermique Italia
Via Passatore, 12 - 12010 San Defendente di Carvasca - CUNEO
Tel. +39 0171 857170 - Fax +39 0171 687875
info@duediclima.it - www.duediclima.it

DE DIETRICH THERMIQUE

S.A.S. con capitale sociale di 22 487 610 €

57, rue de la Gare - F - 67580 Mertzwiller

Tel. + 33 3 88 80 27 00 - Fax + 33 3 88 80 27 99

www.dedietrich-riscaldamento.it

De Dietrich 
Il Comfort Sostenibile®